

EuropeLIFT

optimize reaching

TM13 G



- Wysokość robocza 13,10 m
- Wysięg boczny 6,10 m dla 220 kg
- Przegubowo-teleskopowy wysięgnik Flyjib 145°
- Standardowy obrót platformy
- Hydrauliczny wysięgnik
- Czujniki ciśnienia na wszystkich wysięgnikach z alarmami optyczno-akustycznym

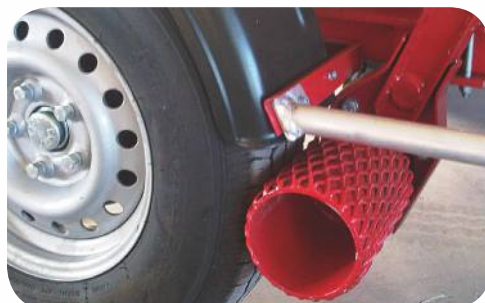

Dane techniczne	TM 13 G
Wysokość robocza	13.1 m
Wysokość platformy	11.1 m
Wysięg boczny (220 kg)	6.1
Udźwig kosza	220 kg
Obrót (nieciągly)	355°
Długość wysięgnika JIB	1.2 m
Wymiary kosza	1.2x0.8x1.1
Obrót kosza	2x45°
Długość transportowa (A)	6.35 m
Szerokość transportowa (B)	1.55 m
Wysokość transportowa (C)	1.99 m
Masa (230V)	1450 kg
Masa (wersja 24V DC)	1580 kg
Szerokość po rozłożeniu podpór (D, wym. zewn.)	3.45 m
Dopuszczalny kąt przechyłu	8%
Maks. prędkość holowania	80 km/h
Hamulec	Hamulec najazdowy ze sprężyną gazową
Opony	195 R 14 C

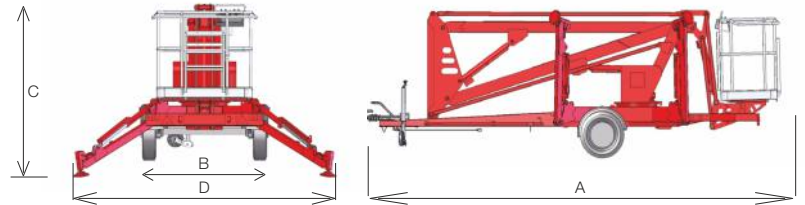

WYPOSAŻENIE STANDARDOWE

- obrót platformy 2x45°
- aluminiowy kosz z szeroką tacą na narzędzia, poręczą i dwoma punktami mocowań uprząży
- proporcjonalne sterowanie elektro-hydrauliczne za pomocą joysticków
- czujniki nacisku na wszystkich podporach z alarmem optyczno-akustycznym
- gniazdo 230V w koszu
- licznik motogodzin
- dolny i górny panel sterowania osłonięty plandeką
- homologacja EC
- ręczna pompa awaryjnego opuszczania
- automatyczne hamulce cofania i najazdowe plus hamulec ręczny
- kolor maszyny: RAL 3002 (czerwony)

WYKRES PRACY

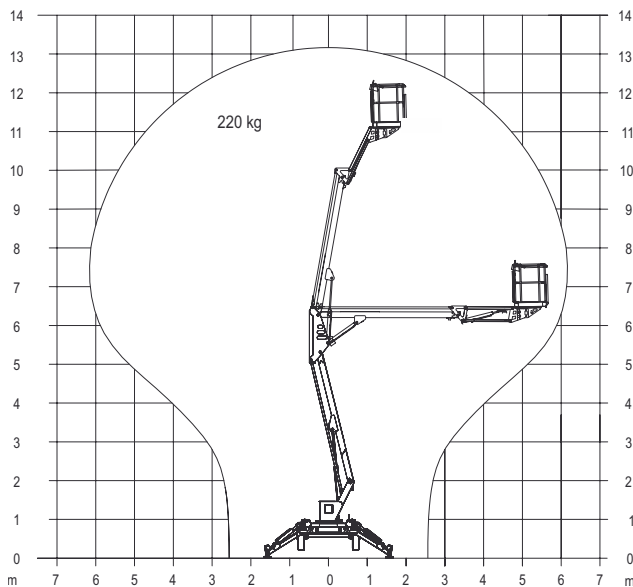

OPCJE / AKCESORIA

- autopoziomowanie
- niestandardowy kolor
- dodatkowy agregat spalinowy
- zasilanie akumulatorowe (wymienne z 230V)
- bezpośredni napęd spalinowy
- kosz z włókna szklanego z tacą na narzędzia
- podkłady pod podpory
- hydrauliczny napęd kół

EuropeLIFT

Adresse: H-8992 Bagod, Gépállomás u. 9.

Tel: +36 20 9474 767

Internet: www.europelift.com

Rothlehner

podesty ruchome

Rothlehner - podesty ruchome Sp. z o.o.

ul. Energetyków 4 32-050 Skawina

+48 12 267 58 11 www.rothlehner.pl

